

Beachvolleyballturnier Sommer 2008

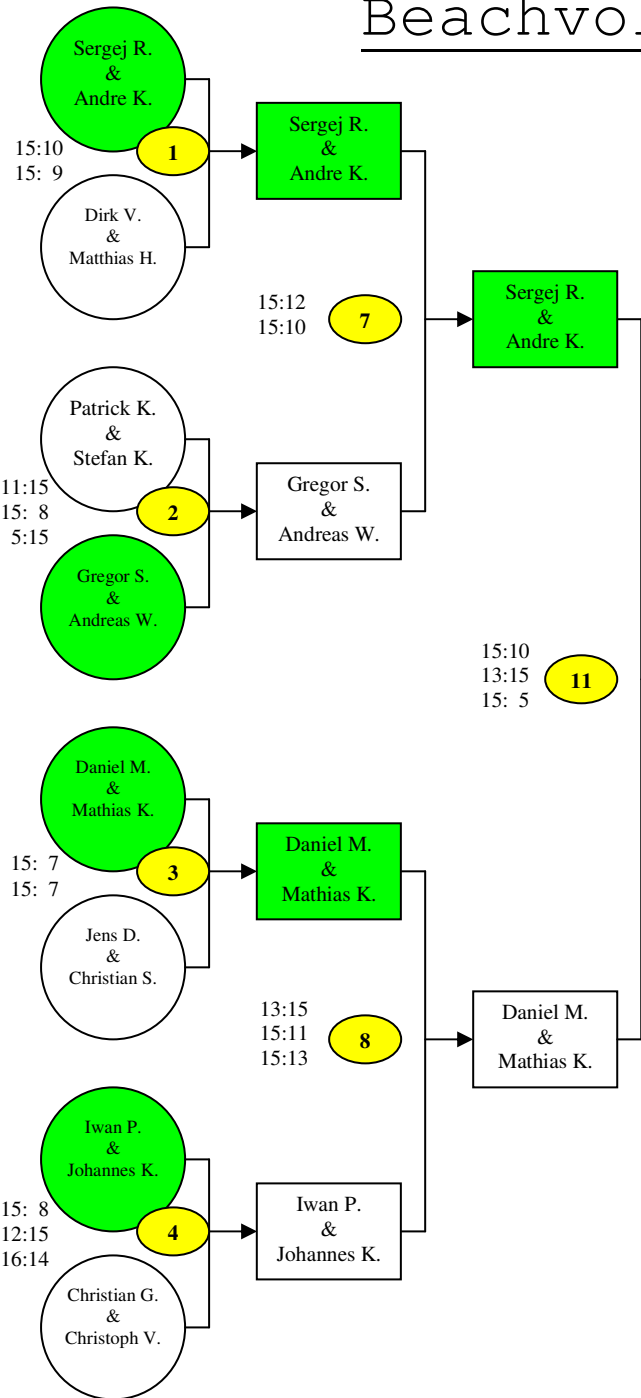
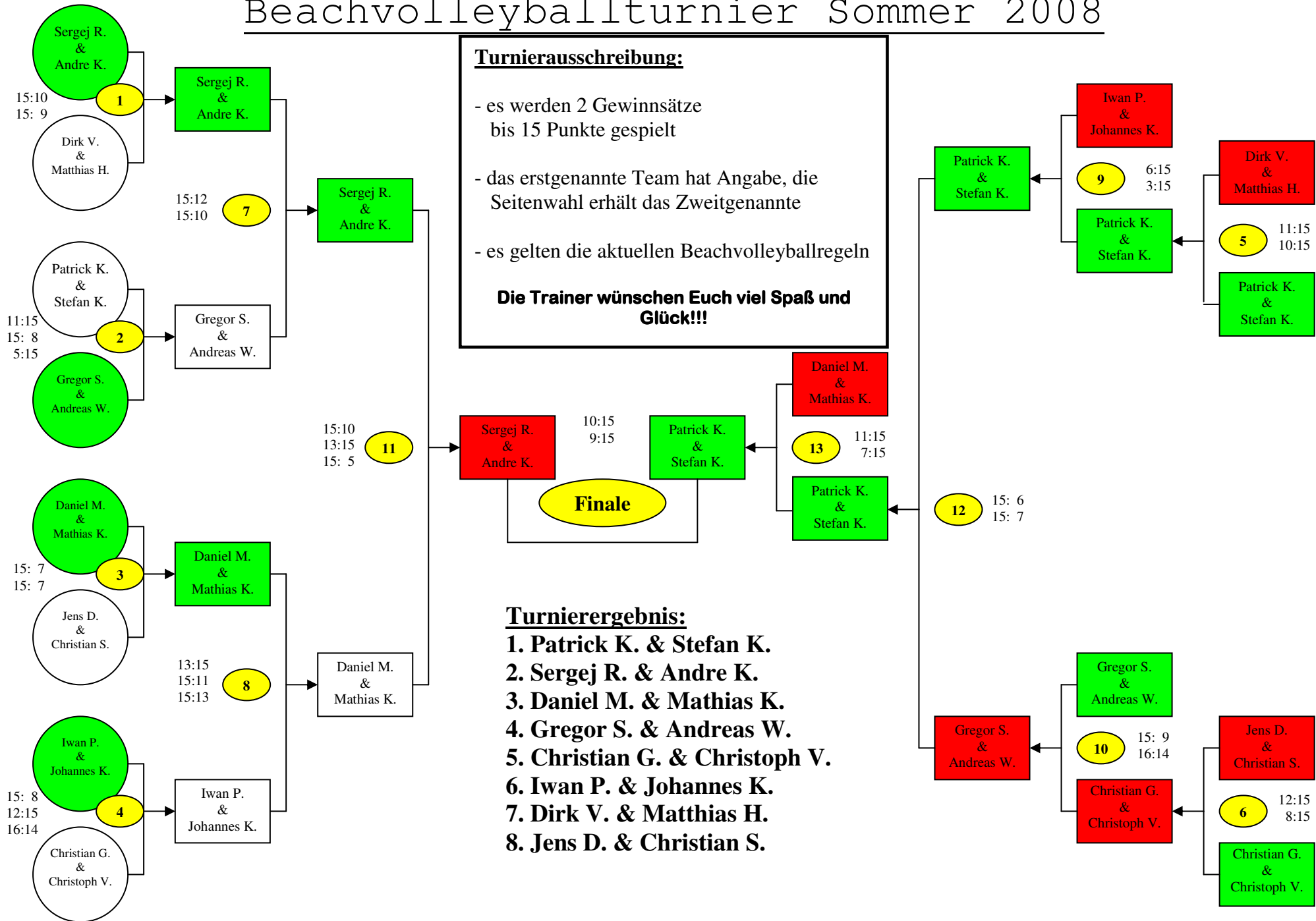

Turnierausschreibung:

- es werden 2 Gewinnsätze bis 15 Punkte gespielt
- das erstgenannte Team hat Angabe, die Seitenwahl erhält das Zweitgenannte
- es gelten die aktuellen Beachvolleyballregeln

Die Trainer wünschen Euch viel Spaß und Glück!!!

